

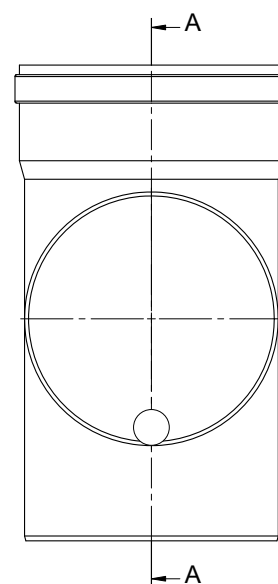

Módulo de inspección (Polipropileno)

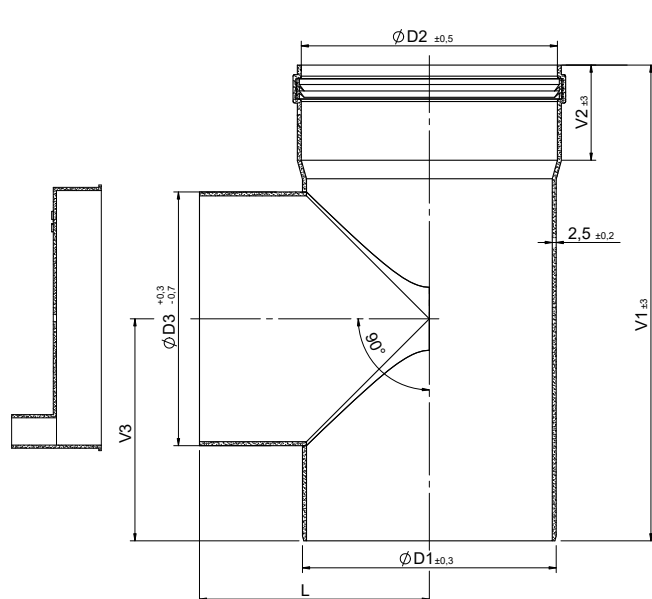

CÓDIGOS Y MEDIDAS

CÓDIGO	ØD1	ØD2	ØD3	V1	V2	V3	L	MATERIAL	COLOR
11TE5	110	111,5	110	220	50	110	112	PP	BLANCO
125TE5	125	127	125	245	50	120	125	PP	BLANCO
160TE5	160	161,5	160	300	60	140	145	PP	BLANCO
200TE5	200	206	200	370	95	180	200	PP	BLANCO
250TE5	250	256	250	500	100	250	250	PP	BLANCO
300TE5	300	306	300	500	105	240	257	PP	BLANCO

*Las medidas de la pieza y la información técnica pueden variar debido a los procesos de fabricación.

DESCRIPCIÓN DE PRODUCTO

Módulo de inspección realizado en polipropileno blanco.

Con unión macho - hembra y tape.

DESIGNACIÓN DE PRODUCTO

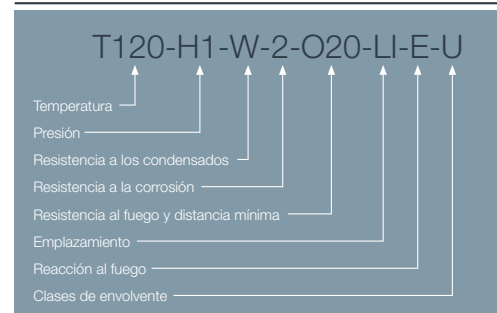

ICONOS DEL PRODUCTO



Caldera mural estanca de condensación



Gas



Tramos de unión en instalaciones colectivas



Gasoil



Uso en interior