



RÁPIDA
INSTALACIÓN



PROTECCIÓN
ANTIBACTERIANA



SISTEMA DE
Ø75 Y Ø90 MM.

Caja de distribución Ø160 10 salidas

CD10x75Ø160

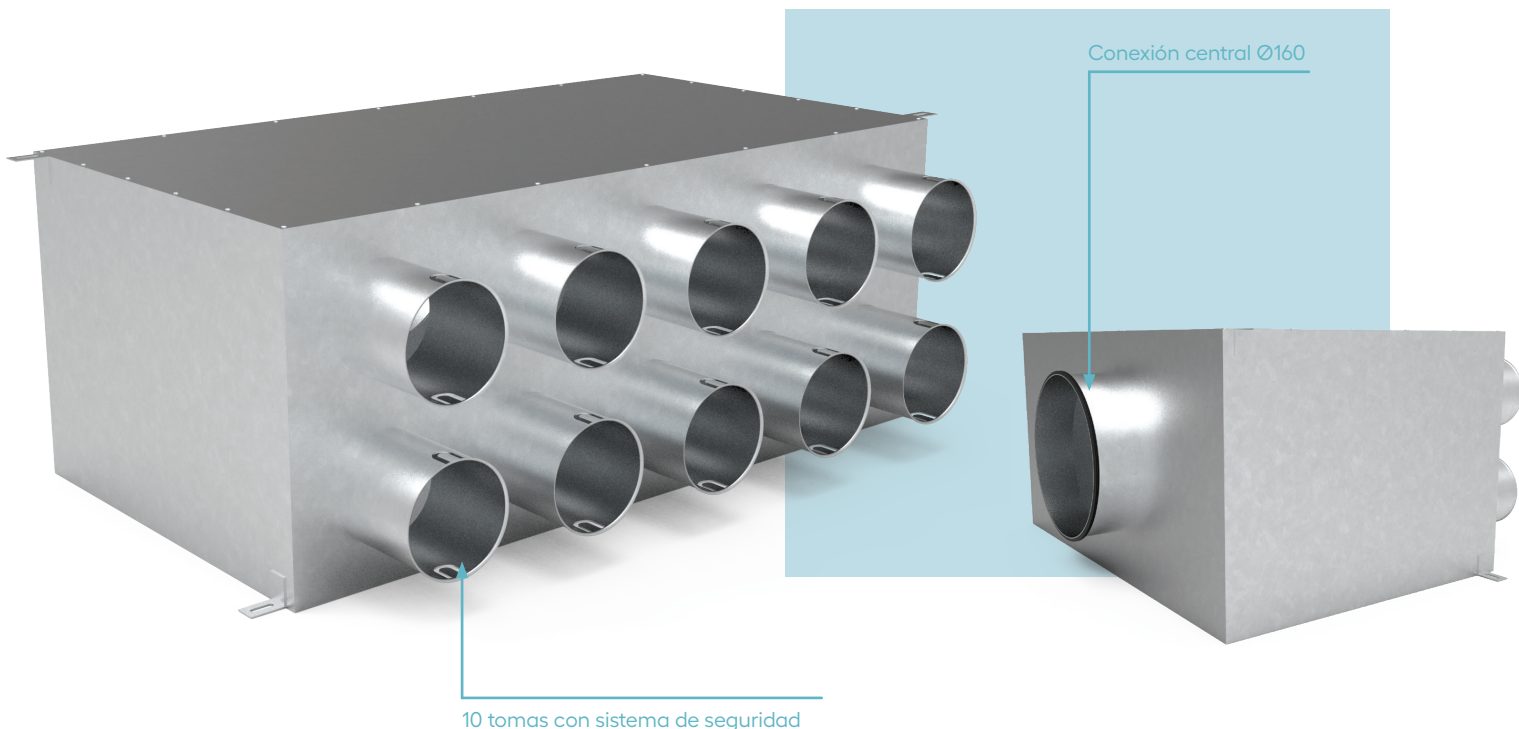

CARACTERÍSTICAS

Caja de distribución que conecta directamente a la unidad y se utiliza para suministrar aire fresco a las habitaciones habitables o extraer el aire usado de las habitaciones "sucias".

Caja de acero galvanizado con las siguientes características:

- Junta de estanqueidad Ø160.
- Soportes de montaje.
- Pestañas para asegurar el tubo flexible.
- 10 anillos de estanqueidad Ø75.
- Aislamiento interior de la caja.
- Abertura de inspección.

DATOS TÉCNICOS

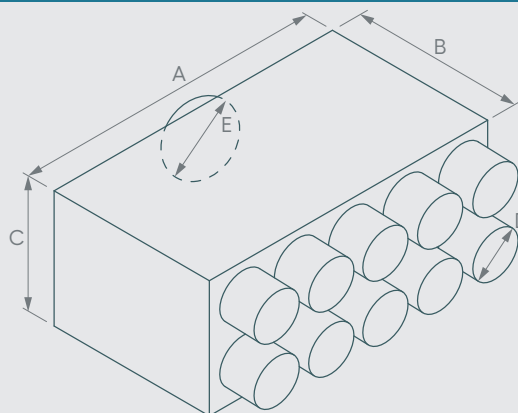

COD.	DIMENSIONES					MATERIAL
	A	B	C	Ø D	Ø E	
CD10x75Ø160	595 mm.	320 mm.	241 mm.	75 mm.	160 mm.	Ac. galvanizado